

Plantilla de Dimensiones Estándares

EAN/UCC-13

Las Dimensiones Estándares se refieren al marco o ventana que deberá dejar su diseñador como espacio mínimo en el arte del producto para incluir el código de barras. El Factor de Magnificación (FM) indicado por GS1 Perú no deberá modificarse, ya que éste se encuentra dentro de las especificaciones técnicas internacionales.

FM. 0.80

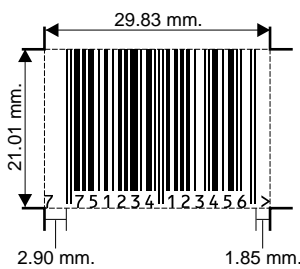

FM. 0.85

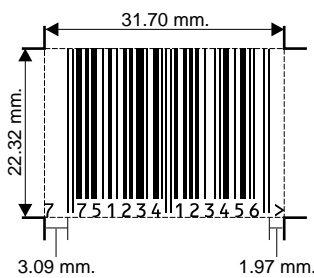

FM. 0.90

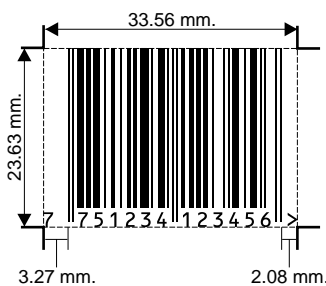

FM. 0.95

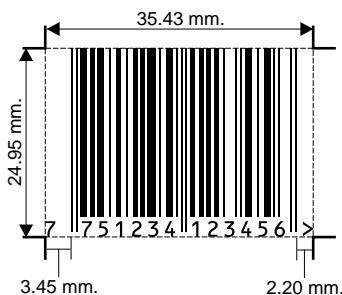

FM. 1.00

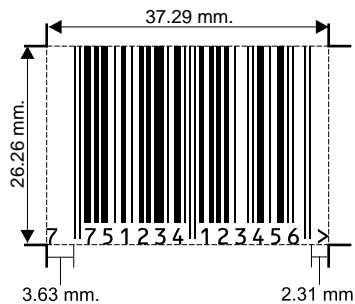

FM. 1.10

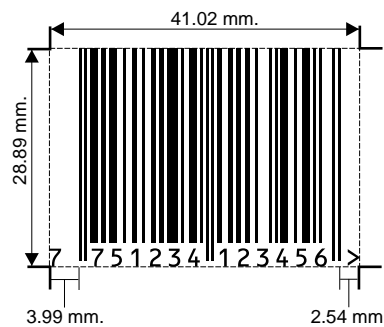

FM. 1.20

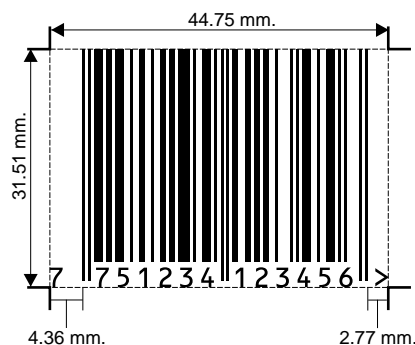

FM. 1.30

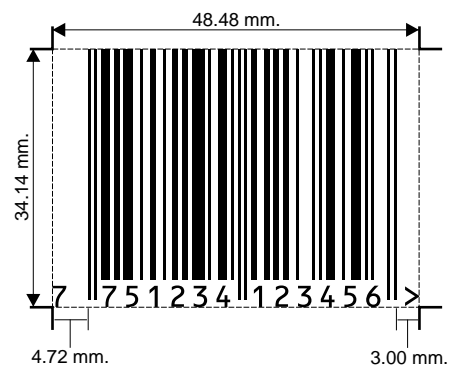

FM. 1.40

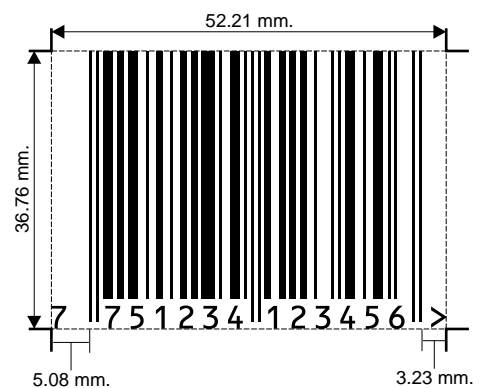

FM. 1.50

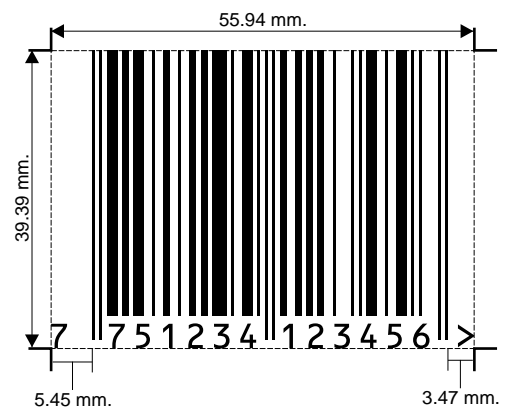

Plantilla de Dimensiones Estándares

EAN/UCC-13

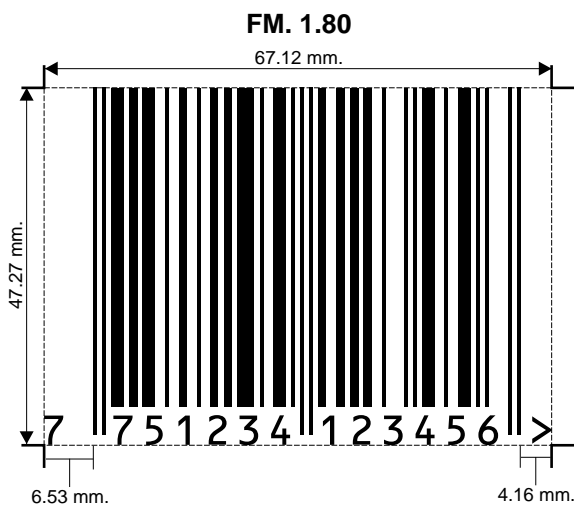
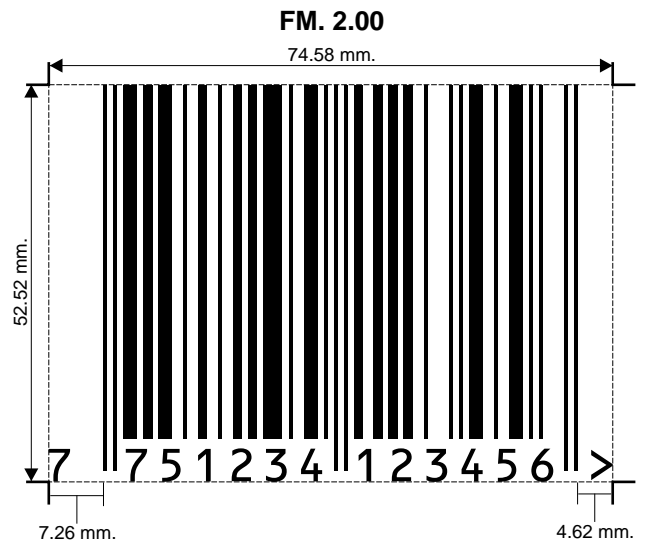
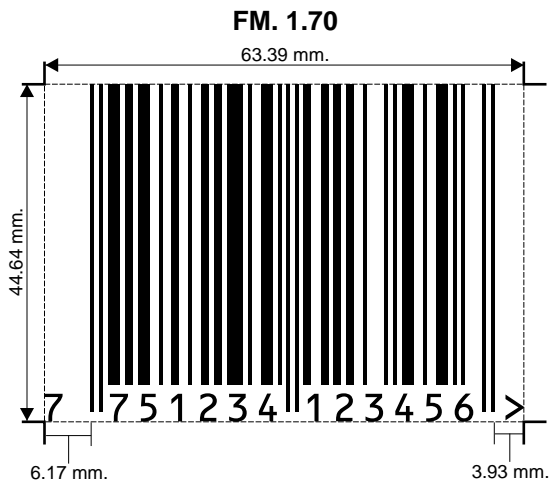
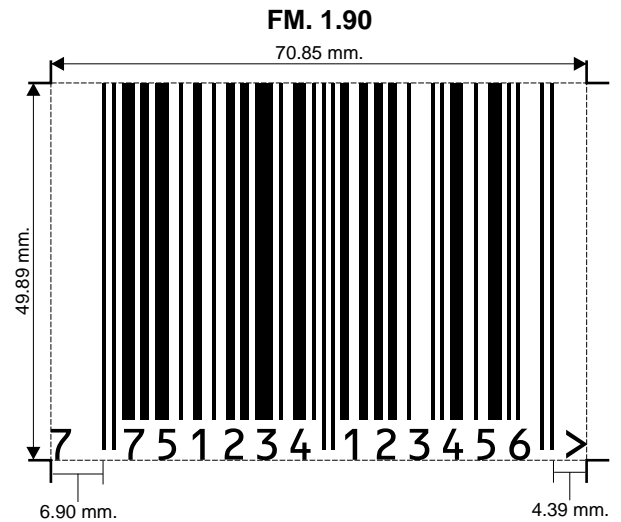
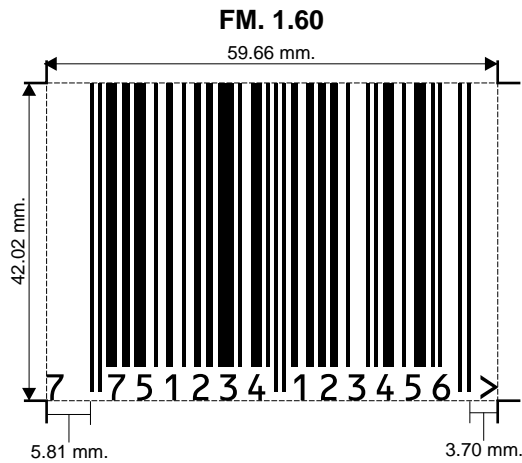

NOTA:

Es importante que hagan llegar una copia de esta plantilla a su diseñador e impresor para informarles de las dimensiones y colores coordinados conjuntamente con GS1 Perú.

Atendido por:

Fecha: _____

Hora: _____